

**LAUNDRY CABINET  
CASIER À LINGE**

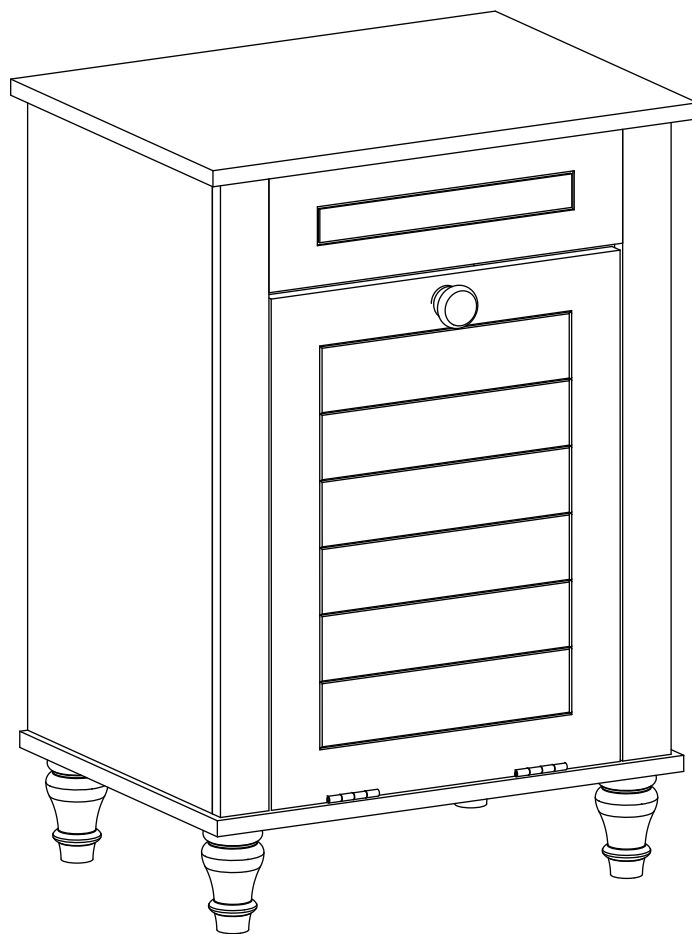

**PLEASE NOTE THAT A FRENCH VERSION OF THE INSTRUCTIONS WILL FOLLOW THE ENGLISH VERSION**

**VEUILLEZ NOTER QU'UNE VERSION FRANÇAISE DES INSTRUCTIONS SUIT LA VERSION ANGLAISE**

## TO GET STARTED

This manual is a graphic reference for installation purposes. Some graphic elements and components may differ. Consult local building codes to ensure that installation complies with standards in your area.

Inspect unit carefully to ensure there is no damage or defects. If such is the case, contact your distributor. If damage has occurred during transport, contact your carrier.

Make sure you have received all parts (tools not included).

## POUR COMMENCER

Ce manuel est une référence graphique pour l'installation. Certains éléments graphiques et composantes peuvent différer.

Consultez le code du bâtiment de votre région, afin que l'installation respecte les normes en vigueur.







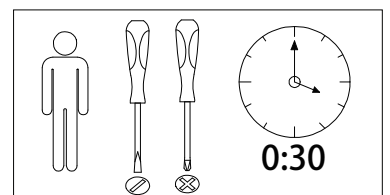
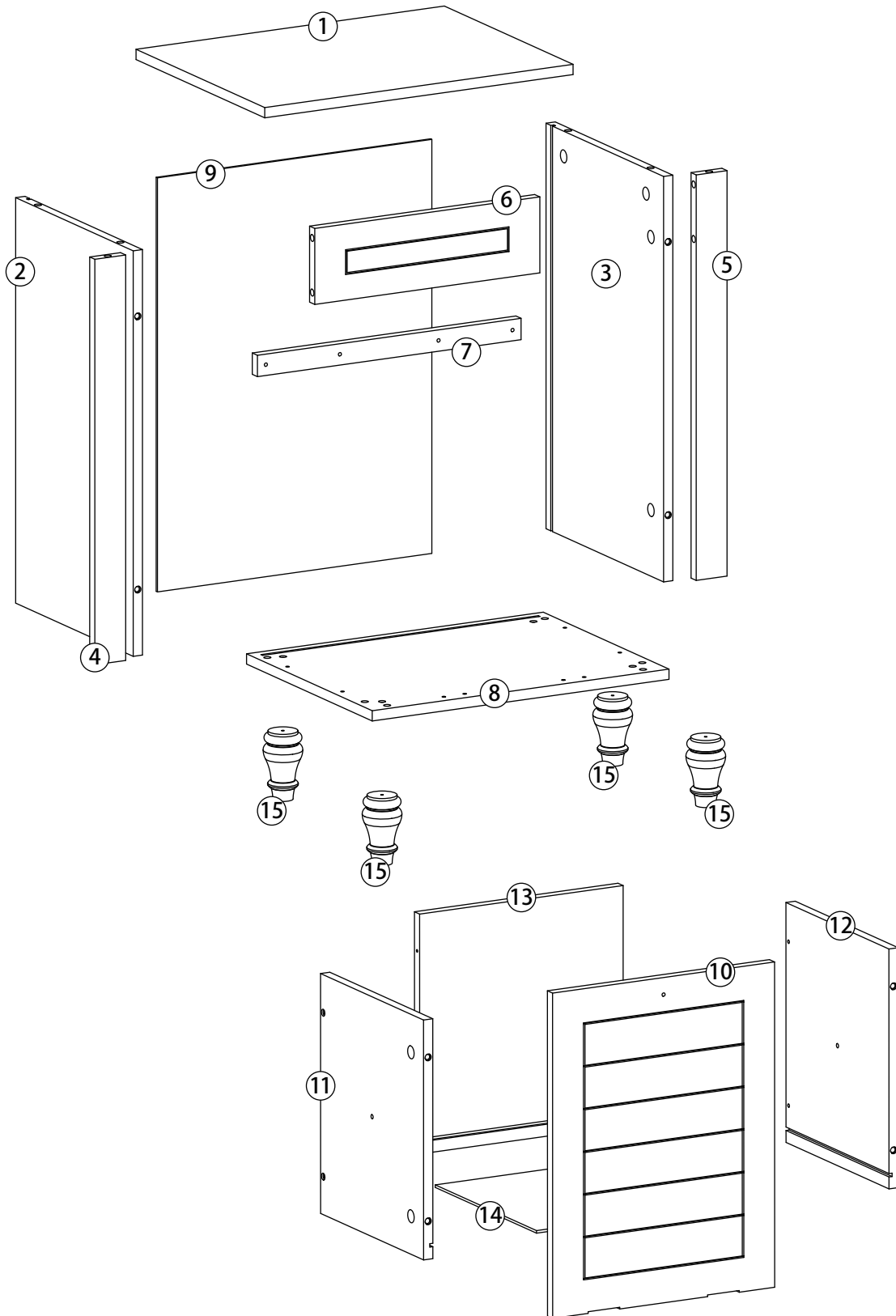



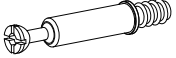

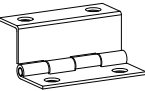
Lors de la réception, inspectez le produit afin de vérifier qu'il est tout en bonne condition. Si un problème survient, signalez immédiatement le distributeur.

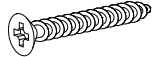
Si le dommage est causé par le transporteur, contactez-le immédiatement. Assurez-vous que toutes les pièces sont incluses. (outils ne sont pas inclus).

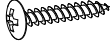
# PARTS LIST



# PARTS LIST

<p><b>A</b> CAM BOLT</p>  <p>Φ6x35mm 12PCS</p>	<p><b>B</b> CAM LOCK</p>  <p>Φ15x10mm 12PCS</p>	<p><b>C</b> WOOD DOWEL</p>  <p>Φ6x30mm 12PCS</p>	<p><b>D</b> HINGE</p>  <p>2PCS</p>	<p><b>E</b> FLAT HEAD SCREW</p>  <p>Φ3x10mm 8PCS</p>
<p><b>F</b> FLAT HEAD SCREW</p>  <p>Φ4x35mm 8PCS</p>	<p><b>G</b> PAN HEAD SCREW</p>  <p>Φ4x20mm 4PCS</p>	<p><b>H</b> PAN HEAD SCREW</p>  <p>Φ4x25mm 1PC</p>	<p><b>I</b> KNOB</p>  <p>1PC</p>	<p><b>J</b> ALLEN HEAD SCREW</p>  <p>Φ6x40mm 4PCS</p>
<p><b>K</b> ALLEN HEAD BOLT</p>  <p>Φ6x30mm 2PCS</p>	<p><b>L</b> ALLEN KEY</p>  <p>1PC</p>	<p><b>M</b> STICKY PAD</p>  <p>2PCS</p>		

# ASSEMBLY STEPS

## STEP 1

- 1- Attach the four wooden feet of the cabinet to support board (8) using 4 allen screws (J) as shown below.
- 2- Make sure you insert the 4 screws (J) into the appropriate holes and tighten them.

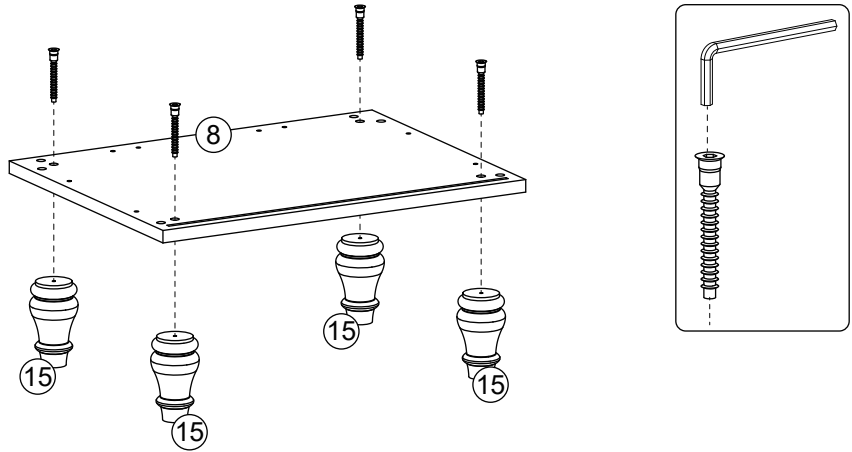

**J** x 4PCS

## STEP 2

- 1- Screw 2 cam bolts (A) into the pre-threaded holes of board (4). Do not over tighten
- 2- Attach side support board (2) to board (4) by inserting the cam bolts (A) into the cam lock holes on board (2)
- 3- Insert 2 cam locks (B) into the cam lock holes in support (2) then rotate cam lock clockwise to secure cam bolt (A) in place
- 4- Repeat the steps above to attach side board (3) to board (5) as shown below.

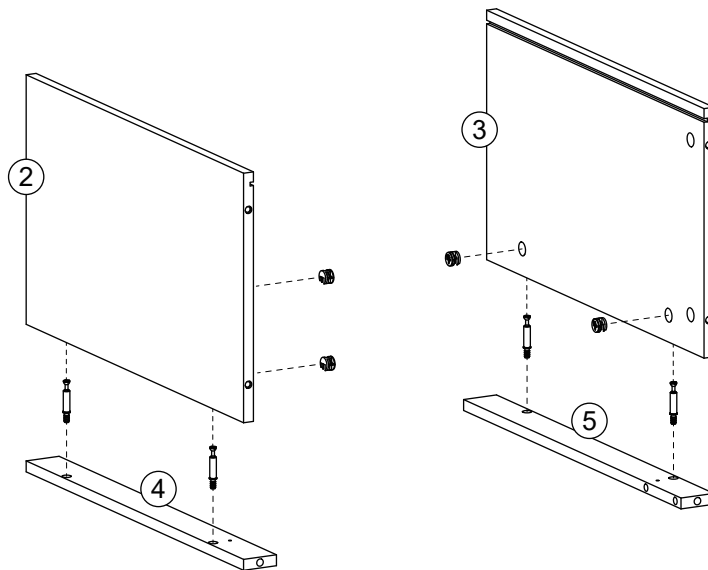

**A** x4PCS



**B** x4PCS

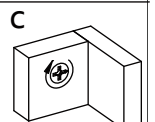
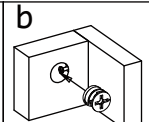
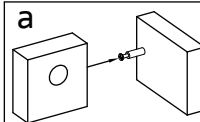
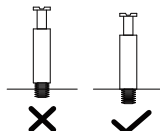

## ASSEMBLY STEPS

### STEP 3

- 1- Insert 2 wood dowels (C) into wood dowel holes on each extremity of cross bar (6)
- 2- Attach boards (2) and (3) to cross bar (6) by inserting the wood dowels of bar (6) into the designated holes of boards (2) & (3) as shown below.

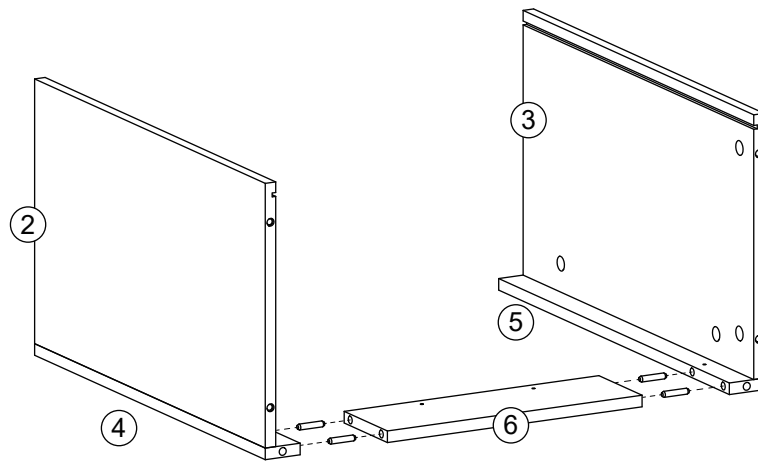

**C** x 4PCS

### STEP 4

- 1- Insert 6 wood dowels (C) into wood dowel holes on base board (8).
- 2- Attach base board (8) to current assembly by inserting wood dowels (C) in the wood dowel holes on the assembly as shown below.
- 3- Insert 4 flat head screws (F) through holes in base panel (8) and tighten to assembly.

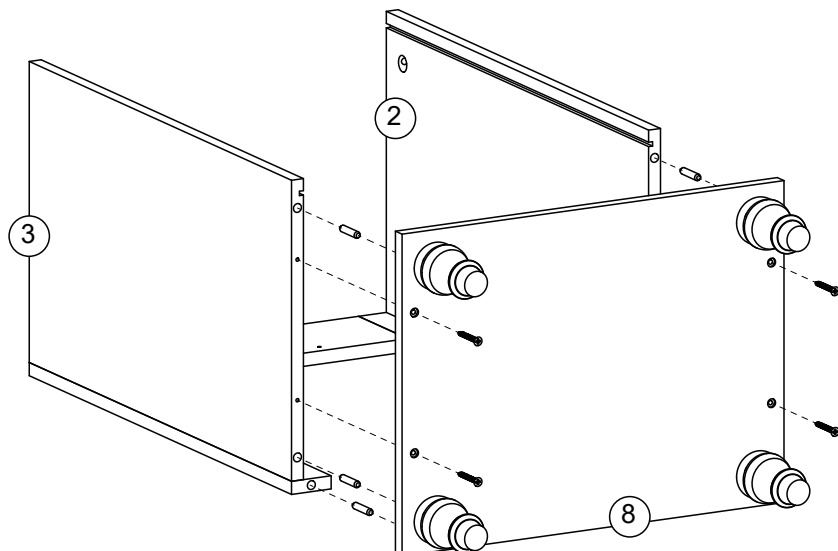

**C** x 6PCS



**F** x 4PCS

# ASSEMBLY STEPS

## STEP 5

1- Insert 4 pan head screws (G) through holes in board (7) and tighten to cross bar (6), board (4), and board (5) as shown in the figure below.

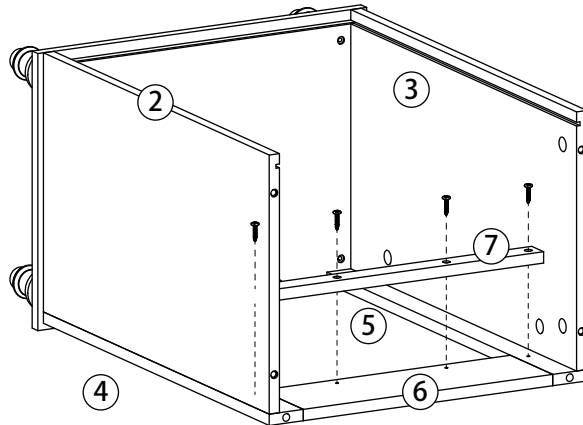

G x 4PCS

## STEP 6

- 1- To assemble the compartment of the cabinet insert 2 flat head screws (F) through holes in side board (11) and tighten to the back panel of the compartment (13).
- 2- Repeat step above by using 2 screws (F) to attach side board (12) to back panel (13).
- 3- Attach 2 sticky pads (M) on the bottom of side boards (11) & (12) as shown in the figure below.

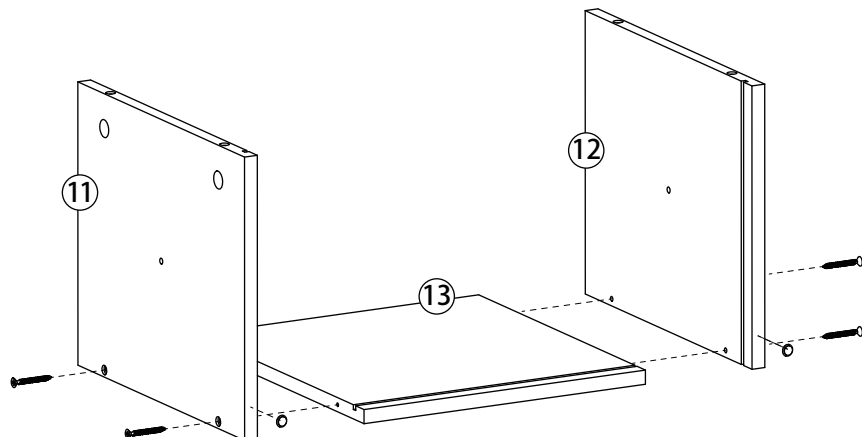
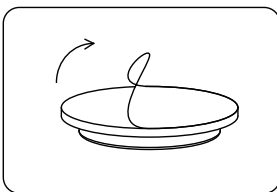

F x 4PCS



M x2PCS

# ASSEMBLY STEPS

## STEP 7

1- Attach knob (I) to board (10) by inserting a pan head screw (H) into the designated hole and tightening the knob into the board (10).

2- Screw 4 cam bolts (A) into the pre-threaded holes of board (10) as shown on the right. Do not over tighten.

3- Attach 2 hinges (D) to board (10) at the designated places by inserting 2 flat head screws (E) into each hinge and tightening them into board (10).

4- Slide board (14) into the grooves of boards 11, 12, 13.

5- Attach board (10) to the assembly by inserting the cam bolts (A) on board (10) into the cam bolt holes of boards (11) & (12).

6- Insert 4 cam locks (B) into the cam lock holes on boards (11) & (12). Then rotate the cam locks clockwise to secure the cam bolts (A) in place.

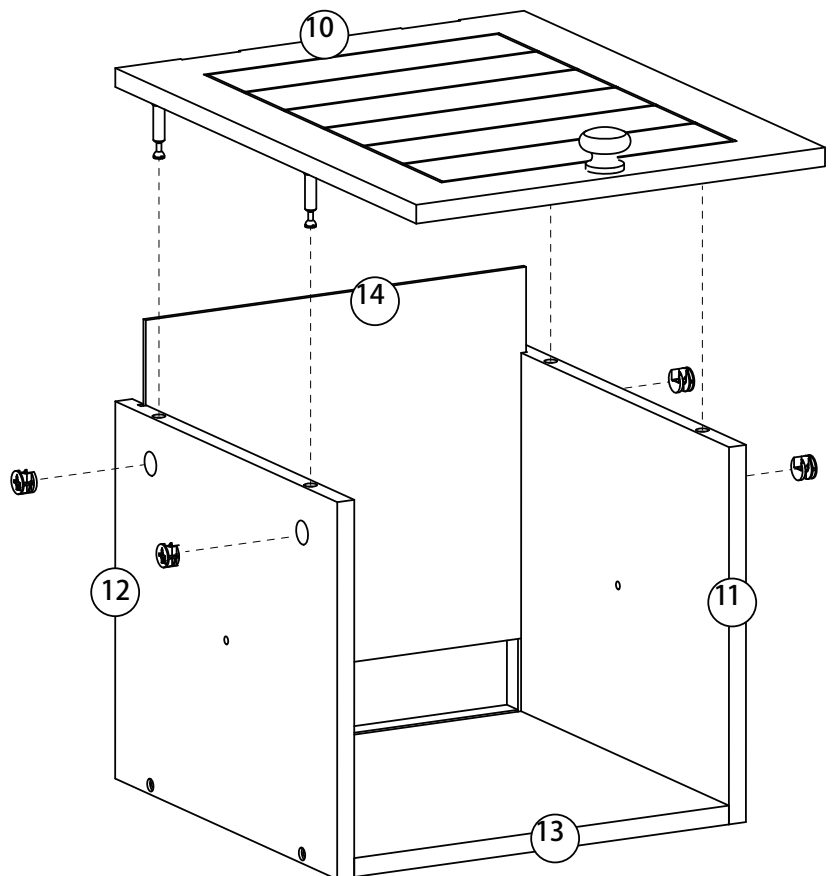
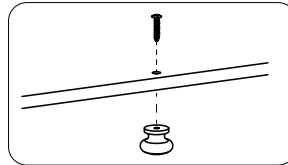
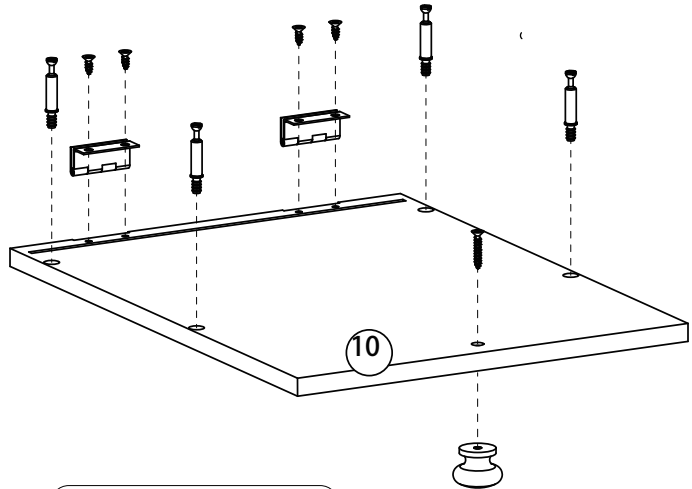
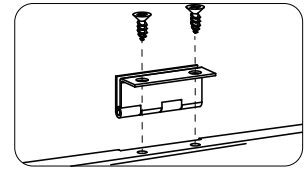

	<b>A</b> x 4PCS
	<b>B</b> x 4PCS
	<b>D</b> x 2PCS
	<b>E</b> x 4PCS
	<b>H</b> x 1PC
	<b>I</b> x 4PC



## ASSEMBLY STEPS

### STEP 8

1- To attach the compartment to the cabinet assembly, place the hinges (previously attached to the compartment) into their designated position in the cabinet. Then, secure them in place by using 2 flat head screws (E) for each hinge.

2- Tighten the flat head screws (E) to the cabinet assembly as shown in the figure on the right.

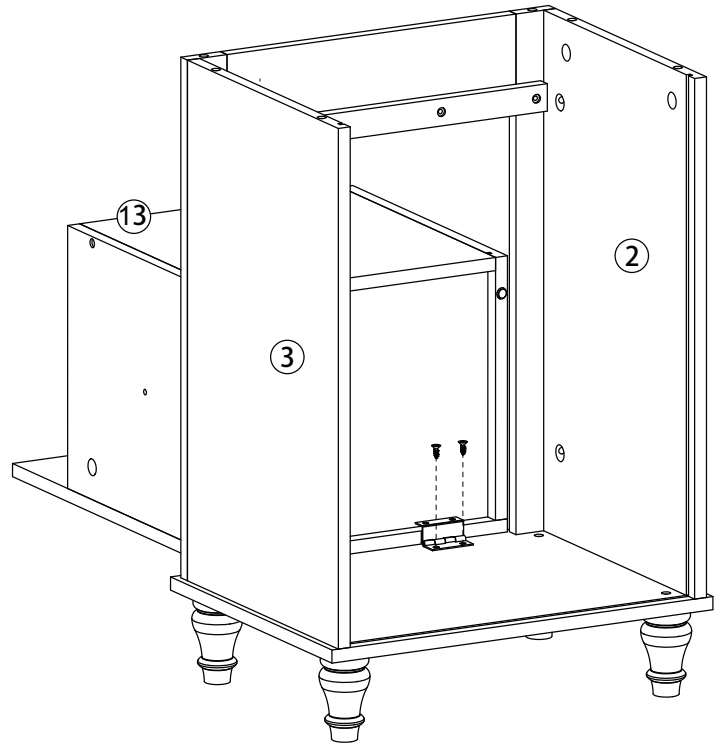
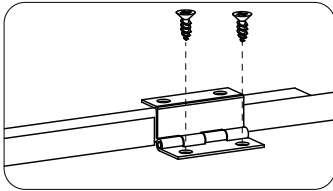

E x 4PCS

### STEP 9

1- Insert 2 wood dowels (C) into wood dowel holes on the top edge of the cabinet assembly.

2- Screw 4 cam bolts (A) into the pre-threaded holes of top board (1). Do not over tighten

3- Attach top board (1) to cabinet assembly by inserting the cam bolts (A) into the cam bolt holes on the top side of the cabinet.

4- Insert 2 cam locks (B) into the cam lock holes on the interior of the cabinet, then rotate cam locks clockwise to secure cam bolts (A) in place

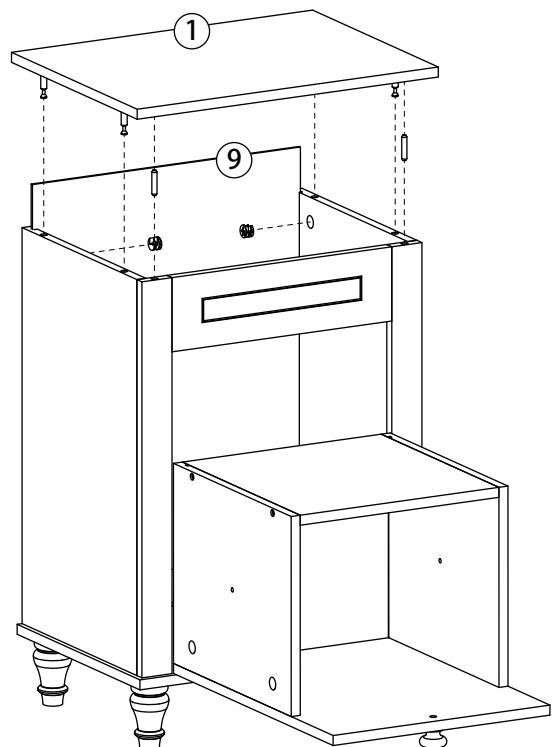
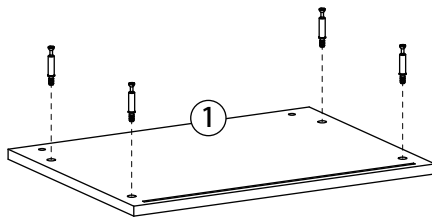

A x4PCS



B x4PCS



C x2PCS

## ASSEMBLY STEPS

### STEP 10

1- To stop the compartment from opening all the way to the floor, insert 1 allen head bolt (K) at the interior face of the right side panel of the compartment.

2- Screw bolt (K) all the way into the side panel of the compartment.

3- Repeat the above steps to insert another bolt (K) into the left side of the compartment.

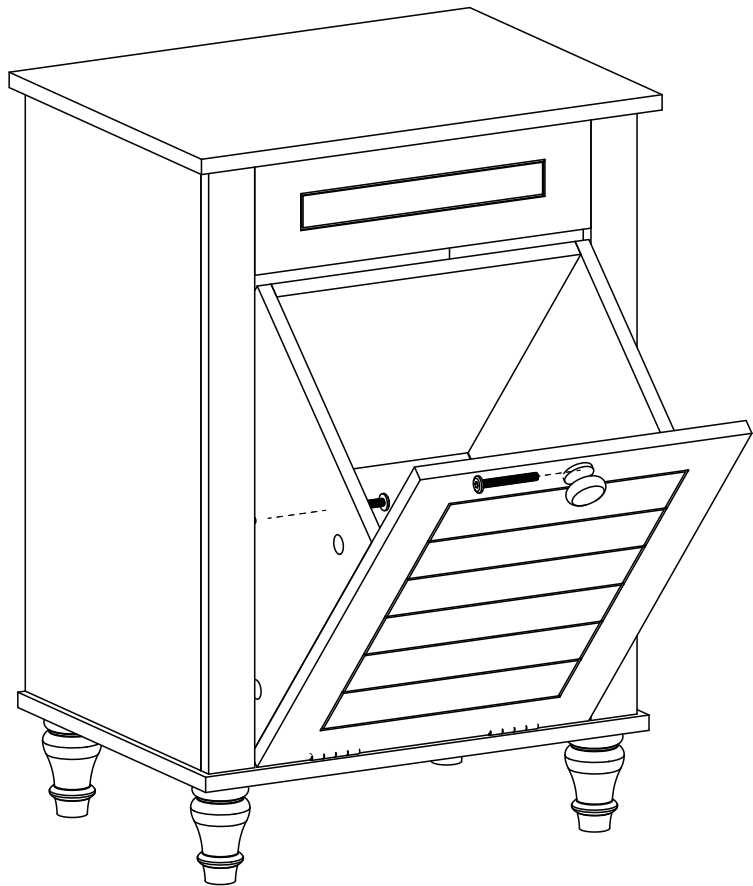
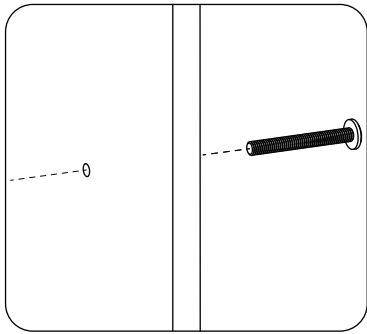







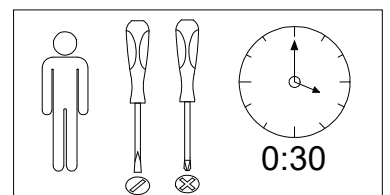
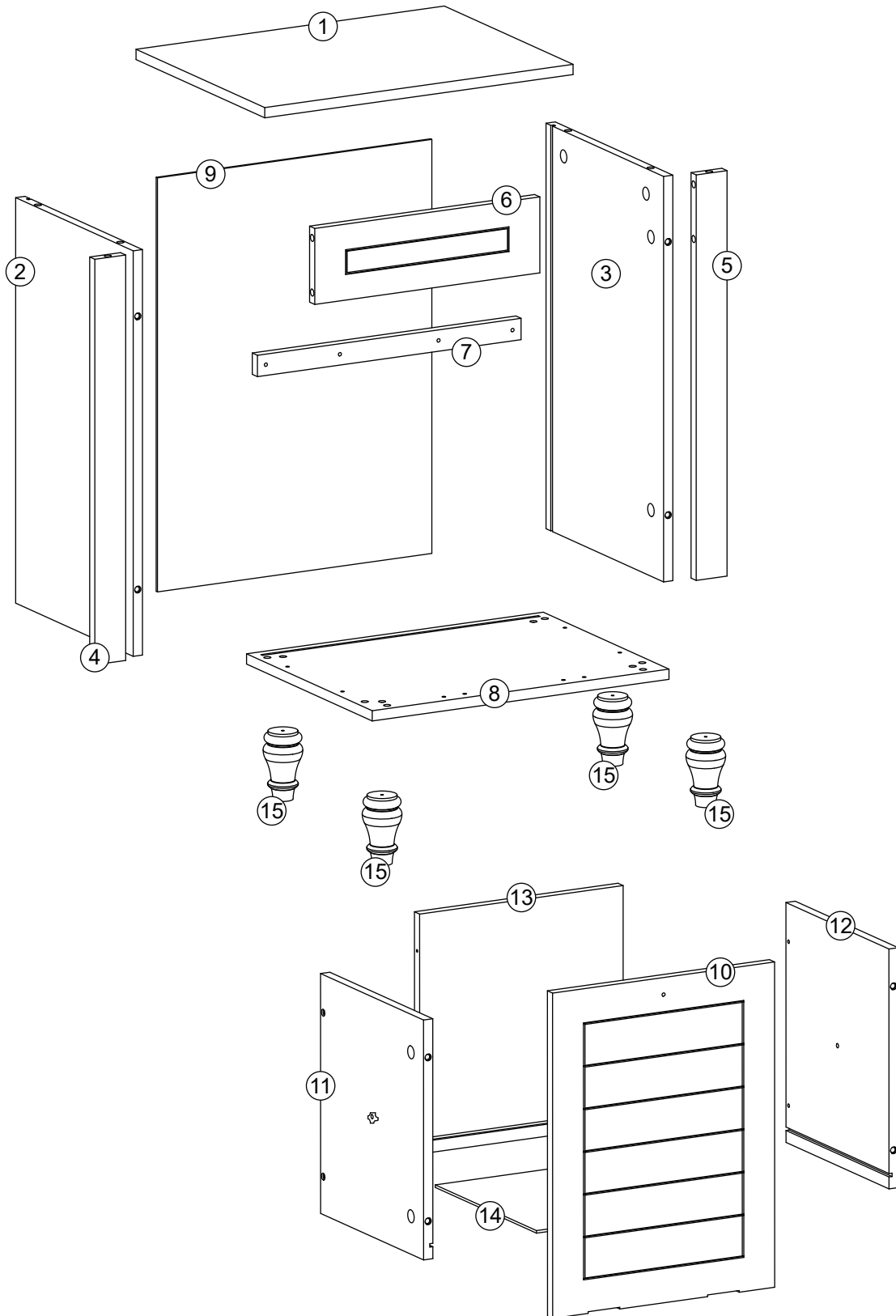



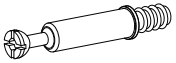

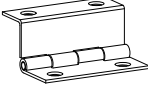
K x 2PCS

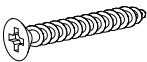
**FRENCH VERSION FOLLOWS :**  
**LA VERSION FRANÇAISE SUIV :**

# LISTE DE PIÈCES



# LISTE DE PIÈCES

<p><b>A</b> BOULON À CAME</p>  <p>Φ6x35mm 12PCS</p>	<p><b>B</b> VERROU À CAME</p>  <p>Φ15x10mm 12PCS</p>	<p><b>C</b> GOUJON EN BOIS</p>  <p>Φ6x30mm 12PCS</p>	<p><b>D</b> CHARNIÈRE</p>  <p>2PCS</p>	<p><b>E</b> VIS À TÊTE PLATE</p>  <p>Φ3x10mm 8PCS</p>
<p><b>F</b> VIS À TÊTE PLATE</p>  <p>Φ4x35mm 8PCS</p>	<p><b>G</b> VIS À TÊTE PAN</p>  <p>Φ4x20mm 4PCS</p>	<p><b>H</b> VIS À TÊTE PAN</p>  <p>Φ4x25mm 1PC</p>	<p><b>I</b> POIGNÉE</p>  <p>1PC</p>	<p><b>J</b> VIS À TÊTE ALLEN</p>  <p>Φ6x40mm 4PCS</p>
<p><b>K</b> BOULON DE TÊTE ALLEN</p>  <p>Φ6x30mm 2PCS</p>	<p><b>L</b> CLÉ ALLEN</p>  <p>1PC</p>	<p><b>M</b> TAMPONS ADHÉSIFS</p>  <p>2PCS</p>		

## ÉTAPES D'ASSEMBLAGE

### Étape 1

1- Fixez les quatre pieds en bois de l'armoire au support (8) à l'aide de 4 vis à tête allen (J) comme indiqué ci-dessous.

2- Assurez-vous d'insérer les 4 vis (J) dans les trous appropriés et de les serrer avec une clé allen.

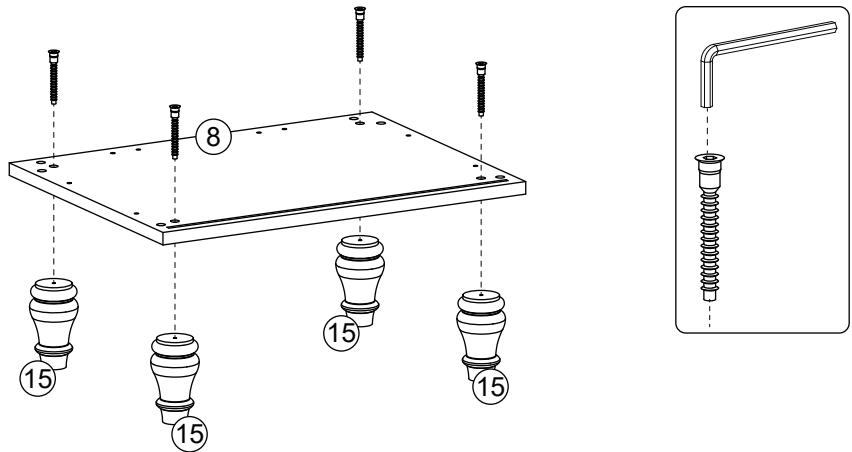

**J** x 4PCS

### Étape 2

1- Vissez 2 boulons à came (A) dans les trous pré-filetés de la planche (4). Ne pas trop serrer

2- Fixez la carte de support latérale (2) à la carte (4) en insérant les boulons à came (A) dans les trous de verrouillage sur la carte (2).

3- Insérez 2 verrous à came (B) dans les trous du support (2) puis tournez le verrou dans le sens des aiguilles d'une montre pour fixer le boulon à came (A) en place.

4- Répétez les étapes ci-dessus pour fixer le panneau latéral (3) au panneau (5) comme indiqué ci-dessous.

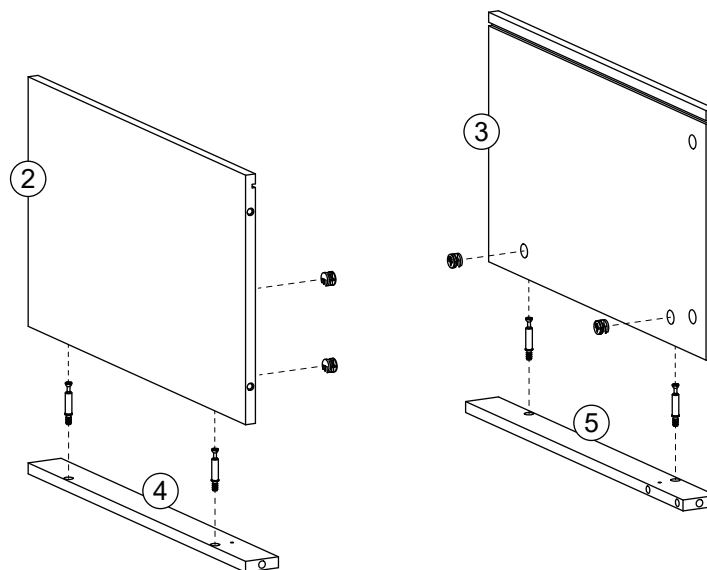

**A** x4PCS



**B** x4PCS

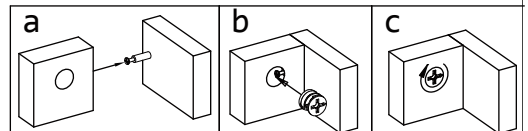
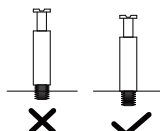

## ÉTAPES D'ASSEMBLAGE

### Étape 3

- 1- Insérez 2 goujons en bois (C) dans les trous appropriés à chaque extrémité de la barre transversale (6)
- 2- Fixez les planches (2) et (3) à la barre transversale (6) en insérant les goujons en bois de la barre (6) dans les trous désignés des planches (2) et (3), comme indiqué ci-dessous.

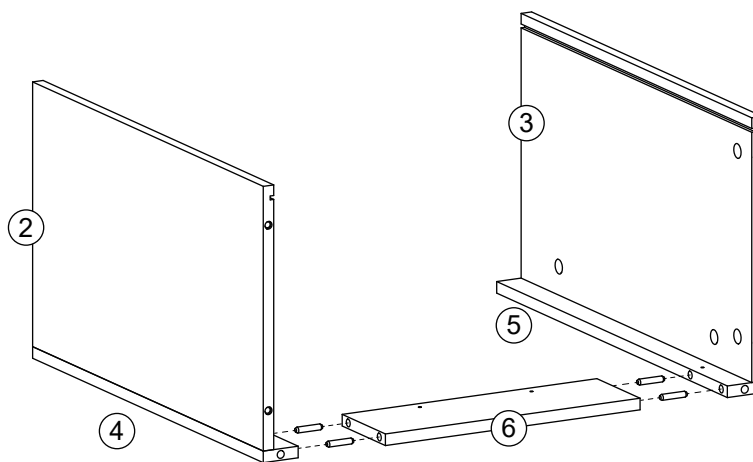

**C** x 4PCS

### Étape 4

- 1- Insérez 6 goujons en bois (C) dans leurs trous appropriés sur la base (8).
- 2- Fixez la plaque de base (8) à l'assemblage actuel en insérant les goujons en bois (C) dans les trous appropriés de l'assemblage, comme indiqué ci-dessous.
- 3- Insérez 4 vis à tête plate (F) dans les trous du panneau de base (8) et serrez à l'ensemble.

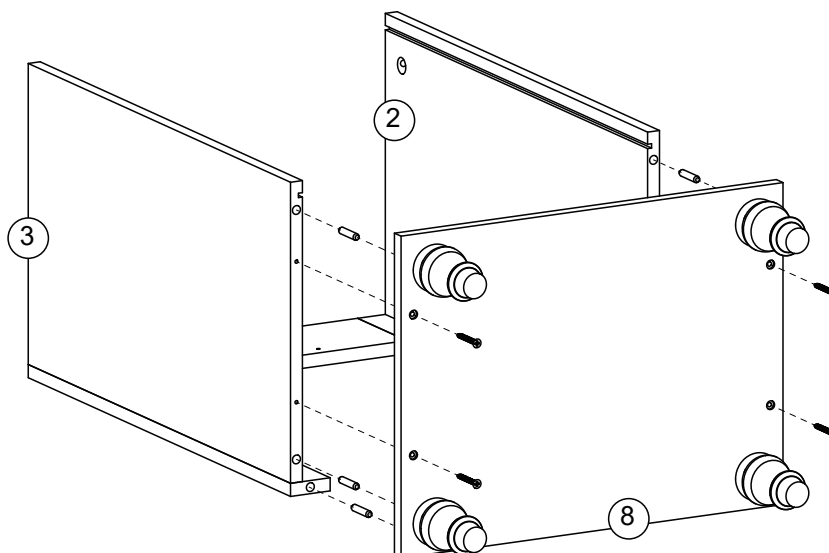

**C** x 6PCS



**F** x 4PCS

## ÉTAPES D'ASSEMBLAGE

### Étape 5

1- Insérez 4 vis à tête pan (G) dans les trous de la planche (7) et serrez à la barre transversale (6), à la planche (4) et à la planche (5) comme indiqué sur la figure ci-dessous.

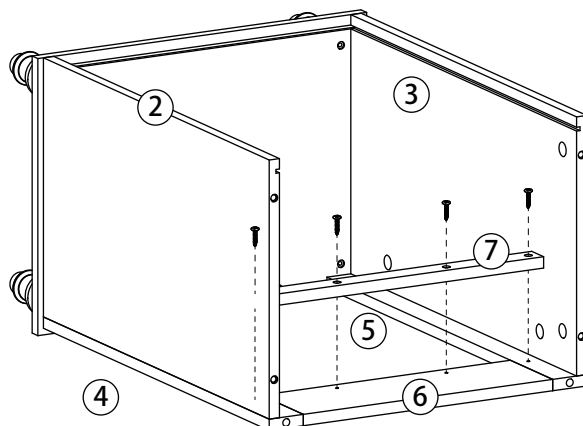

G x 4PCS

### Étape 6

- 1- Pour assembler le compartiment de l'armoire, insérez 2 vis à tête plate (F) dans les trous du panneau latéral (11) et serrez au panneau arrière du compartiment (13).
- 2- Répétez l'étape ci-dessus en utilisant 2 vis (F) pour fixer la carte latérale (12) au panneau arrière (13).
- 3- Fixez 2 tampons adhésifs (M) au bas des panneaux latéraux (11) et (12) comme indiqué dans la figure ci-dessous.

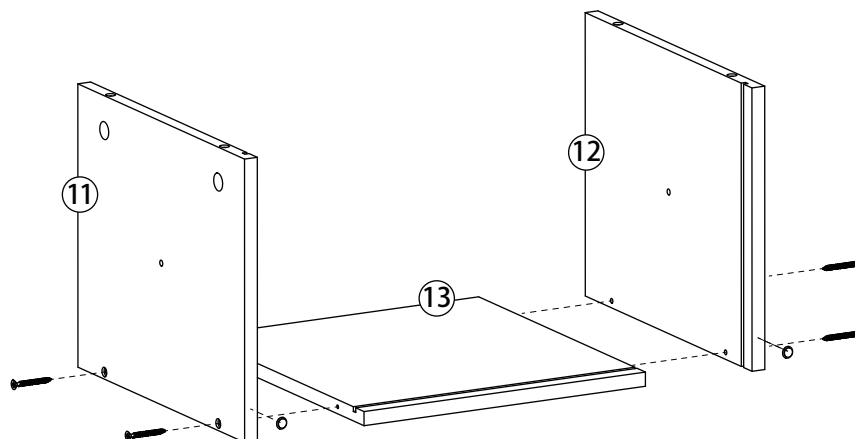
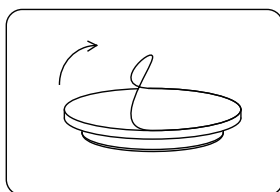

F x 4PCS



M x2PCS



## ÉTAPES D'ASSEMBLAGE

### Étape 7

1- Fixer la poignée (I) sur la carte (10) en insérant une vis à tête pan (H) dans le trou désigné et en serrant la poignée dans la carte (10).

2- Vissez 4 boulons à came (A) dans les trous pré-filetés de la planche (10) comme indiqué à droite. Ne pas trop serrer.

3- Fixez 2 charnières (D) à la planche (10) aux endroits désignés en insérant 2 vis à tête plate (E) dans chaque charnière et en les serrant dans la planche (10).

4- Glisser la planche (14) dans les rainures des planches (11), (12), (13).

5- Fixez la planche (10) à l'ensemble en insérant les boulons à came (A) de la planche (10) dans les trous de verrouillage des planches (11) et (12).

6- Insérez 4 verrous à came (B) dans les trous des verrous à came des planches (11) et (12). Ensuite, tournez les verrous à came dans le sens des aiguilles d'une montre pour fixer les boulons à came en place (A).

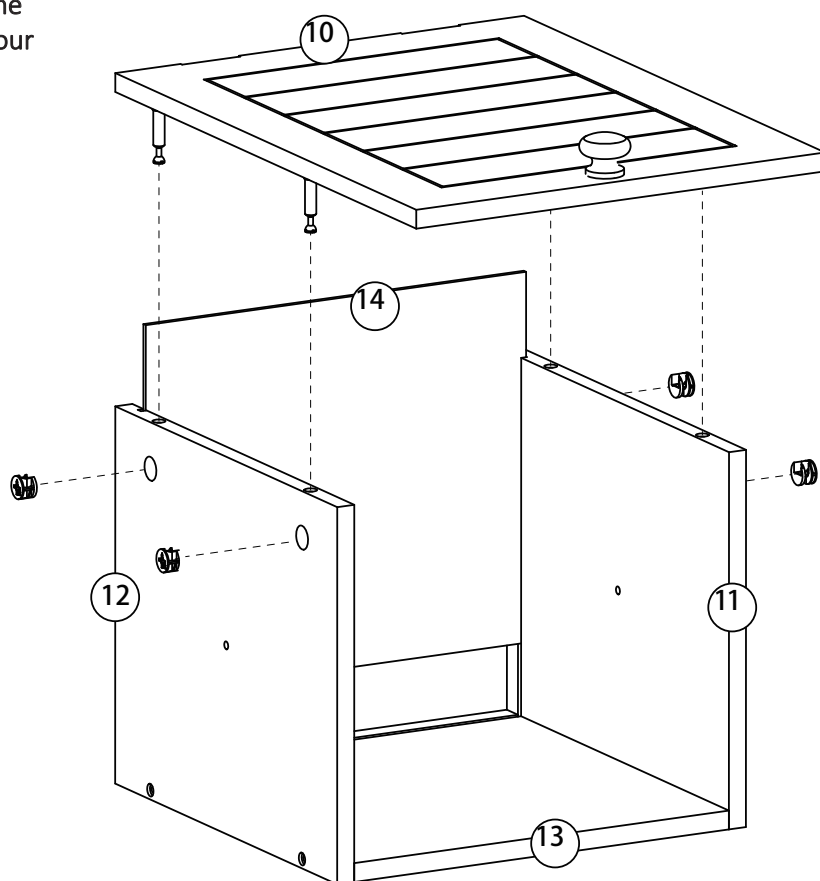
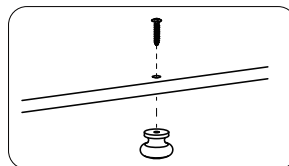
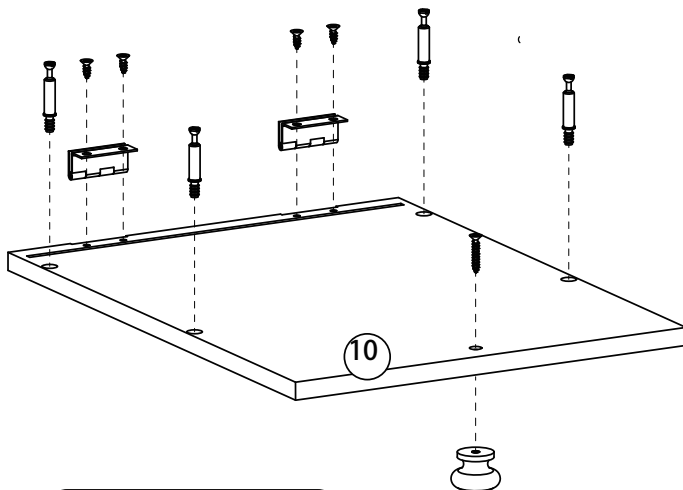
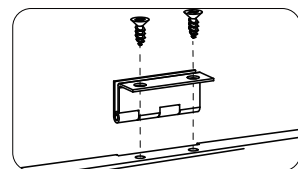

	A x 4PCS
	B x 4PCS
	D x 2PCS
	E x 4PCS
	H x 1PC
	I x 4PC

## ÉTAPES D'ASSEMBLAGE

### Étape 8

1- Pour fixer le compartiment à l'armoire, placez les charnières (précédemment attaché au compartiment) dans leur emplacement désigné dans le meuble. Ensuite, fixez-les en place à l'aide de 2 vis à tête plate (E) pour chaque charnière.

2- Serrez les vis à tête plate (E) à l'armoire comme indiqué sur la figure ci-contre.

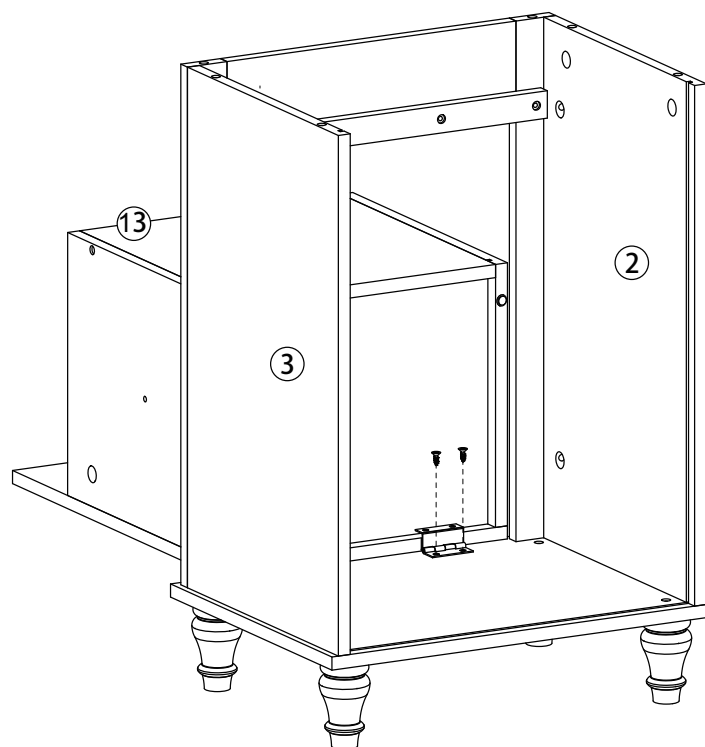
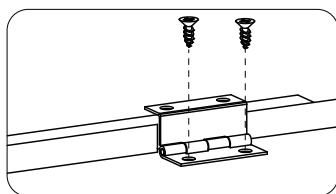

E x 4PCS

### Étape 9

1- Insérez 2 goujons en bois (C) dans les trous appropriés situés sur le bord supérieur de l'armoire.

2- Vissez 4 boulons à came (A) dans les trous pré-filetés de la planche supérieure (1). Ne pas trop serrer

3- Fixez la carte supérieure (1) à l'armoire en insérant les boulons à came (A) dans les trous appropriés sur le dessus de l'armoire.

4- Insérez 2 verrous à came (B) dans les trous de verrouillage à l'intérieur de l'armoire, puis tournez les verrous dans le sens des aiguilles d'une montre pour fixer les boulons à came (A) en place.

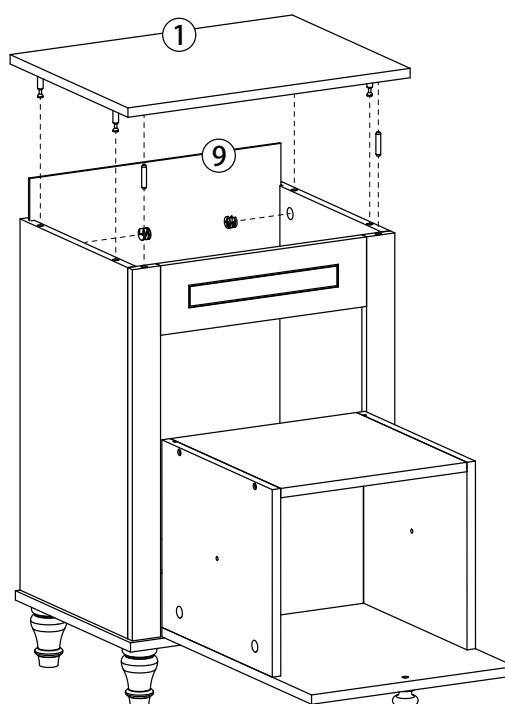
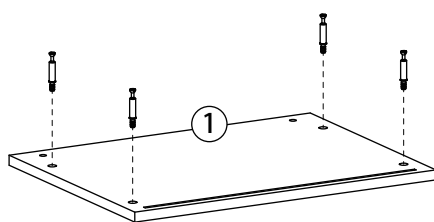

A x4PCS



B x4PCS



C x2PCS

## ÉTAPES D'ASSEMBLAGE

### Étape 10

- 1- Pour empêcher le compartiment de s'ouvrir jusqu'au sol, insérez 1 boulon à tête hexagonale (K) sur chacun des panneaux latéraux du compartiment, comme indiqué ci-dessous.
- 2- Visser les 2 boulons (K) à fond dans le panneau latéral du compartiment.

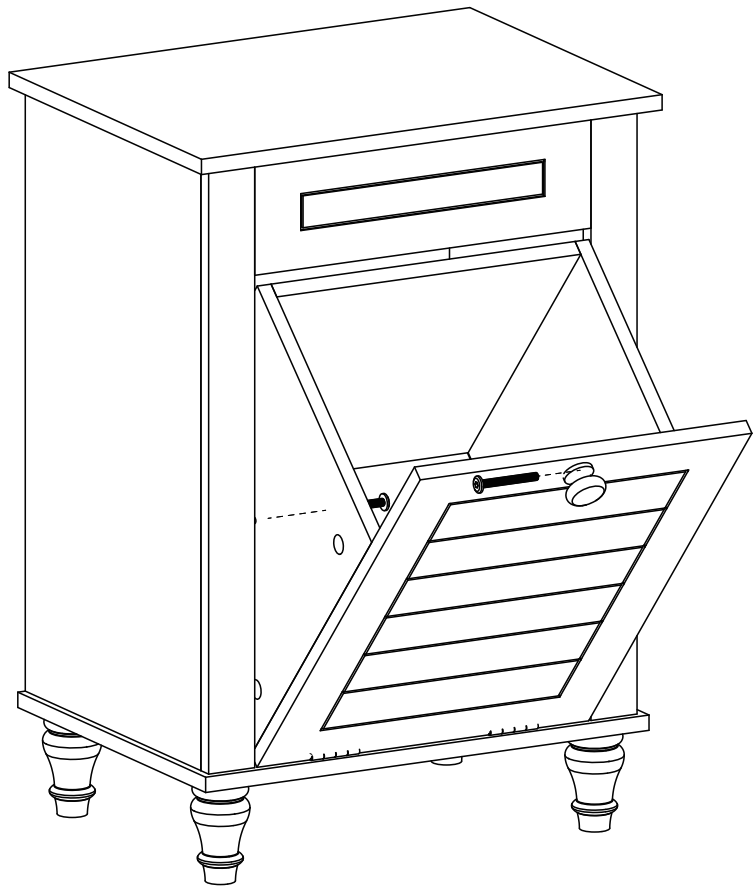
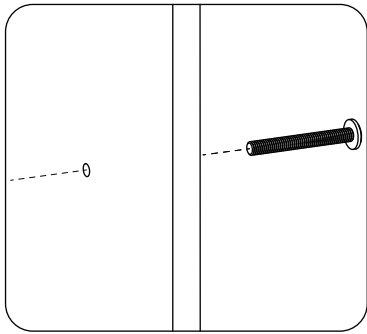

K x 2PCS

## MAINTENANCE

### Caution

Powdered detergents and abrasive liquid cleaners may damage surfaces.

Do not allow the surface to come into contact with corrosive products such as acetone, nail polish remover, dry cleaning solution, lacquer, paint thinner, gasoline, or etc.

Any cleaning product should be tested on an inconspicuous surface before using to clean.

Read the data sheet of the cleaning product to ensure it will not damage the surfaces.

### Scratched surface & repairs:

Call A&E's customer service.

## ENTRETIEN

### Attention

Les détergents en poudre ou liquides abrasifs peuvent endommager les surfaces.

Ne mettez jamais en contact la surface avec des produits corrosifs contenant de l'acétone (nettoyant de vernis à ongles), des solvants, des décapants, de l'essence, etc.

Tout produit de nettoyage doit être testé sur une petite surface non-apparente, avant de procéder à un nettoyage complet.

Lisez la fiche signalétique du produit de nettoyage et vous assurer qu'il convient aux surfaces à nettoyer.

**Surface abîmées et réparations:** Contacter le service à la clientèle A&E.



**6400A St.  
Jacques West  
Montreal , Québec  
Canada  
H4B 1T6**

Please contact us by email  
Veuillez nous contacter par email  
**service@aebath.com**  
Tel: (514) 482-5403  
1-888-AEBATH5  
(1-888-232-2845  
(Toll Free/Sans frais)  
www.aebath.com

## WARRANTY

A&E Shower and Baths Inc. (hereafter "A&E") offers the following limited warranty on each of its products. This warranty extends only to the original owner/end-user for personal household use. A&E warrants their products to be free from defects in workmanship and materials under normal use and service for a period of one (1) year from the original date of purchase by the owner/end-user. Any product reported to an authorized dealer or to A&E as being defective within the warranty period will be repaired or replaced (with a product of equal value) at the discretion of A&E. This warranty is not transferable to a subsequent owner. Neither the distributor, authorized A&E dealer, nor any other person has been authorized to make any affirmation or representation of this warranty; any affirmation, representation or warranty other than those contained in this warranty shall not be enforceable against A&E or any other person. A&E reserves the right to modify this warranty at any time, it being understood that such modification will not alter the warranty conditions applicable at the time of the sale of the product in question. This warranty shall not apply following incorrect operating procedures, breakage or damages caused by fault, carelessness, abuse, misuse, misapplication, improper maintenance, alteration or modification of the unit, as well as chemical or natural corrosion, accident, fire, flood, act of God, or any other casualty. This warranty shall not apply to stain or malfunction caused by ferrous water, hard water, or salty water. A&E is not responsible for transportation costs of the defective product from the installation site to A&E, or for the return of any part, or for the cost of labour or services incurred in the removal or reinstallation of any part. A&E expressly disclaims and excludes any liability for the consequential or incidental damage caused or resulting from incidental event, loss of time, loss of use, inconvenience, unnecessary expenses, labour, material or other costs with respect to the application of this warranty or with respect to the removal or replacement of a defective product. Under no circumstances shall A&E or any of its representatives be held liable for injury to any person or damage to any property however arising.

## GARANTIE

A&E Shower & Bath inc. ("A&E") offre la garantie limitée suivante sur ses produits. Cette garantie s'applique uniquement au propriétaire original pour une utilisation domestique. A&E garantit ses produits contre tout défaut de matériau ou de fabrication pour des conditions normales d'utilisation et d'entretien pour une période d'une (1) année à compter de la date d'achat originale du produit par le propriétaire. A&E procédera à la réparation ou au remplacement (avec un produit de même valeur), à sa discrétion, de tout produit dont le défaut sera rapporté au détaillant autorisé ou à A&E durant la période de garantie. Ni le distributeur, ni le concessionnaire autorisé A&E Shower & Bath inc., ni personne d'autre n'est autorisée à faire d'affirmations, de représentations ou de garantie autres que celles stipulées aux présentes; les affirmations, représentations et garanties contrevenant à cette interdiction ne sauraient s'appliquer à A&E ni à personne d'autre. A&E se réserve le droit de modifier cette garantie en tout temps; il est entendu que de telles modifications ne changeront pas les conditions de la garantie applicable au moment de la vente des produits en cause. La présente garantie ne s'applique pas dans le cas d'utilisations ou d'opérations non conformes ou bris ou dommages causés par la faute, la négligence, le mauvais emploi, usage, entretien ou altération ou la modification du produit, de même que par la corrosion chimique ou naturelle, le feu, l'inondation, les catastrophes naturelles ou tout autre cas fortuit. La présente garantie ne s'applique pas aux taches ou aux résultats provoqués par une eau ferreuse, une eau dure ou une eau salée. Les frais de transport des produits défectueux entre le lieu d'installation et A&E, les frais pour le retour de toutes pièces et les coûts encourus afin d'enlever ou réinstaller une pièce ou produit seront à la charge du client. A&E ne sera pas responsable ni redevable pour les dommages indirects, ni pour les dommages causés ou résultants de cas fortuits, perte de temps, perte d'usage, incon vénients, dépenses fortuites, frais de main-d'oeuvre, de matériaux ou tout les autres coûts relatifs à l'application de cette garantie et à l'enlèvement ou au remplacement de produits défectueux. A&E et ses employés ou représentants ne pourront en aucune circonstance être tenus responsables des dommages causés à une personne ou à des biens, quel que soit la source de ces dommages.